

# Nautilus Umweltprämie

– jetzt Sparpreis nutzen!

## Regenwasser- Erdtank 2500 l

Setpreis inkl.  
Teleskopsegment

€ 749,-

Best.-Nr. 2400.0010.0400

Dauer-Aktionspreis  
inkl. Lieferung!\*



### Erdtank 2500 l

- Zu 100% wasserdicht durch nahtlose Herstellung.
- Anschlussfertige Basis-Variante; 3 Dichtungen DN 100 für Zulauf, Überlauf und Leerrohr.

### Teleskopsegment

- Zur stufenlosen Anpassung an die Erdoberfläche.
- Inkl. begehbarer PE-Abdeckung; kindersicher und rutschhemmend.



Der Regen steckt voller Möglichkeiten.

## Gartentank 2500 I

- Anschlussfertige Garten-Variante mit vormontiertem Korbfiter für die Gartenbewässerung.
- Mit Teleskopsegment; höhenjustierbar.

Vormontierter Korbfiter!



Voraussetzung für den Garantieanspruch sind die sachgerechte Handhabung und Einbau gemäß der einschlägigen Vorschriften und unserer Einbauanleitung.

## Komplettanlage Garten 2500 I

- Komplettanlage für die Gartenbewässerung mit Gartentank 2500 I, Pumpen- und Anschlussset.
- Automatisches Ein- und Ausschalten der Pumpe durch integrierten Druckwächter.

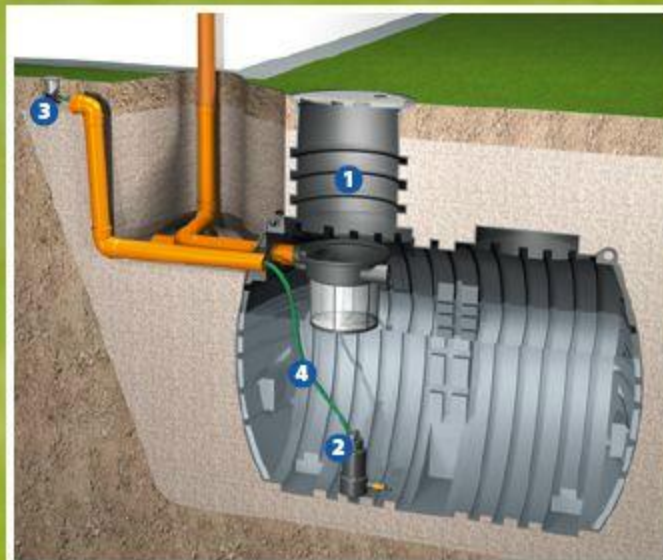

Zu beziehen bei:



Andreas  
Mohrbacher

Regenwassernutzung  
**Regenwassernutzung**

für Haus, Garten und Gewerbe  
Besuchen Sie uns auch im Internet unter: [www.AMRES.de](http://www.AMRES.de)

Am Brenkelberg 2  
66901 Schönenberg  
Tel. 06373/200 08  
Fax 06373/200 02  
info@AMRES.de

Stand: 03/2009 – Irrtümer und Änderungen vorbehalten

### Lieferumfang:

Monolithischer Regenwasser-Erdtank aus Polyethylen mit vormontiertem Korbfiter für die Gartenbewässerung / 2 vormontierte Spezialdichtungen DN 100 für Überlauf und Leerrohr / Teleskopsegment (höhenjustierbar von 235 – 409 mm)

### Abmessungen:

Tankgewicht: 115 kg  
Tankbreite: 1143 mm

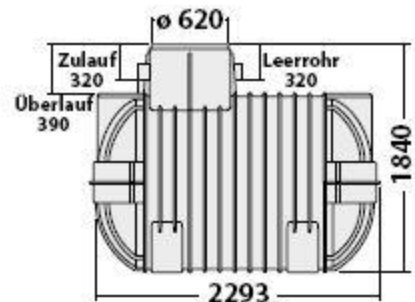
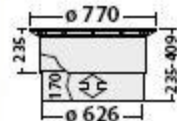

### Komplettpreis

€ 845,-

Best.-Nr. 2400.0020.0400

Dauer-Aktionspreis  
inkl. Lieferung!\*

### Lieferumfang:

1 Gartentank 2500 I (Lieferumfang s.o.) / 1 Tauchdruckpumpe Divertron-X (DAB) mit Ansaugfilter / 1 Wassersteckdose (System Garten a) / 10 m Druckschlauch 3/4" mit korrosionsfreien Übergangsstücken

### Pumpen- und Anschlussset:



- Leistungsstarke Tauchdruckpumpe mit integriertem Druckwächter, Durchflusssensor u. Trockenlaufschutz
- P1: 1100 W; Q max.: 95 l/min; H max.: 48 m
- Ansaugfilter zum Schutz der Pumpe
- Wassersteckdose zur Entnahme des Regenwassers im Garten
- Spiralverstärkter Druckschlauch mit Übergangsstücken

### Komplettpreis

€ 1.199,-

Best.-Nr. 2400.0020.0443

Dauer-Aktionspreis  
inkl. Lieferung!\*

\*Alle Preise inkl. 19% MwSt., frei Bordsteinkante deutsches Festland.

